

## FB

### Вакуумный фильтр



#### Описание

- Удаление пыли и твёрдых частиц из всасываемого воздуха;
- Повышение эффективности работы компонентов вакуумной системы, снижение риска поломки вакуумного генератора;
- Простая замена фильтропатрона;
- Широкая номенклатура типоразмеров на разную производительность;
- Подходит для условий со средним и легким уровнем загрязнённости

#### Система обозначений

Серия	FB	Типоразмер	10 Внутренняя резьба G3/8
			15 Внутренняя резьба G1/2
			20 Внутренняя резьба G3/4

**Пример заказа:** серия FB, типоразмер 15 (Внутренняя резьба G1/2)  
Код заказа: **FB-15**

#### Технические характеристики

Типоразмер	FB-10	FB-15	FB-20
Рабочая среда	Сжатый воздух по ISO 8573-1:2010 [7:-:-]		
Рабочее давление, бар		-1...0	
Номинальный расход л/мин	150	900	900
Пневматическое присоединение	G3/8	G1/2	G3/4
Объём фильтра, см <sup>3</sup>	0,003	0,01	0,01
Степень фильтрации, мкм	10		
Маркировка фильтроэлемента	FB10-LX	FB15-LX	FB20-LX
Масса, г	70	168	170
Рабочая температура, °C	-20 ... +80		

#### Основные размеры

Фильтр FB

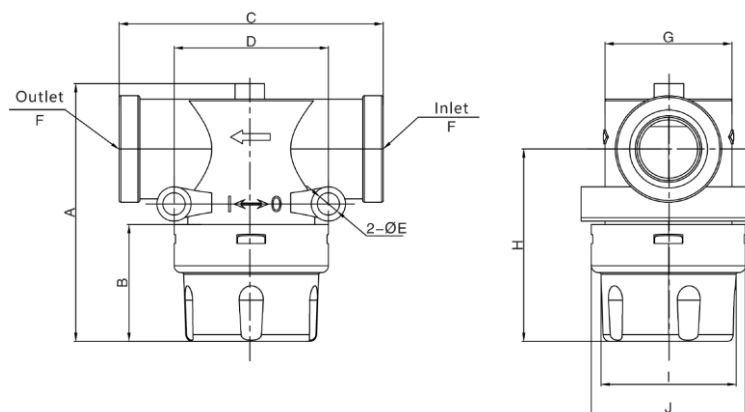

Фильтр	A	B	C	D	E	F	G	H	I	J
FB-10	75	34	77	45	6	G3/8	51	56	39	45
FB-15	141	91	97,5	60	6	G1/2	71	117	57,5	69,5
FB-20	141	91	97,5	60	6	G3/4	71	117	57,5	69,5